

S-60000
ONEO

Frankiermaschinen

Highspeed-Frankierer mit Direktanbindung an Kuvertiersysteme



Join us on



NEOPOST
Send. Receive. Connect.

Kuvertieren und Frankieren in einem Durchlauf

Die IS-6000one ergänzt Kuvertiersysteme, herstellerunabhängig, mit einer Highspeed-Frankierstation. So kann man in einem Arbeitsgang sowohl kuvertieren als auch frankieren und bietet somit maximale Effizienz. Denn kuvertierte Briefe laufen ganz automatisch direkt in die Frankierstation.



Für die **nahtlose Verbindung** zum Kuvertiersystem sorgt ein cleveres Zusatzgerät. Das stellt sicher, dass die kuvertierten Briefe vom Kuvertiersystem direkt in die Frankierstation transportiert werden.



Frankieren und Kuvertieren im Gleichtakt ist dank einer Sensorsteuerung möglich, die das Frankiertempo an die Kuvertiergeschwindigkeit anpasst: bis zu 260 Umschlägen pro Minute. Das spart Einstellaufwand und garantiert eine flüssige Weiterverarbeitung.

Zeit, Platz und Kosten sparen

Die IS-6000one ist eine schlanke, sehr wirtschaftliche Lösung. Als Base-only-Modell braucht die Frankierstation viel weniger Platz als Komplettsysteme. Darüber hinaus ist sie kostengünstiger in der Anschaffung und Instandhaltung.

Gleichzeitig sinken Bedienaufwand und nötige Voreinstellungen auf ein Minimum. Fürs Frankieren sind zum Beispiel nur noch Umschlagformat und gewünschtes Klischee einzustellen sowie Guthaben aufzuladen. Alles Weitere läuft automatisch.

Schlanke Lösung bei voller Leistung

Die IS-6000one erfüllt praktisch alle Anforderungen von Komplettsystemen. Ganz gleich ob in puncto Zuverlässigkeit und Robustheit oder Flexibilität, Effizienz und Bedienerfreundlichkeit. Möglich macht das ein intelligentes Konzept auf Basis einer ausgereiften Technik. Alles in allem bietet es beste Voraussetzungen für tadellose Frankierergebnisse, höchste Produktivität und ein angenehmes Arbeiten.

2. 5,7-Zoll-Farb-Touchscreen

“Kompakte Spitzenleistung für Ihre Poststelle: Mit bis zu 260 Umschlägen pro Minute erfüllt die IS-6000one die Ansprüche von Großunternehmen. Und das auf kleinstem Raum.”

1. Integrierte Anschlussleiste

3. Stabiler Untertisch

4. Kuvertauswurf

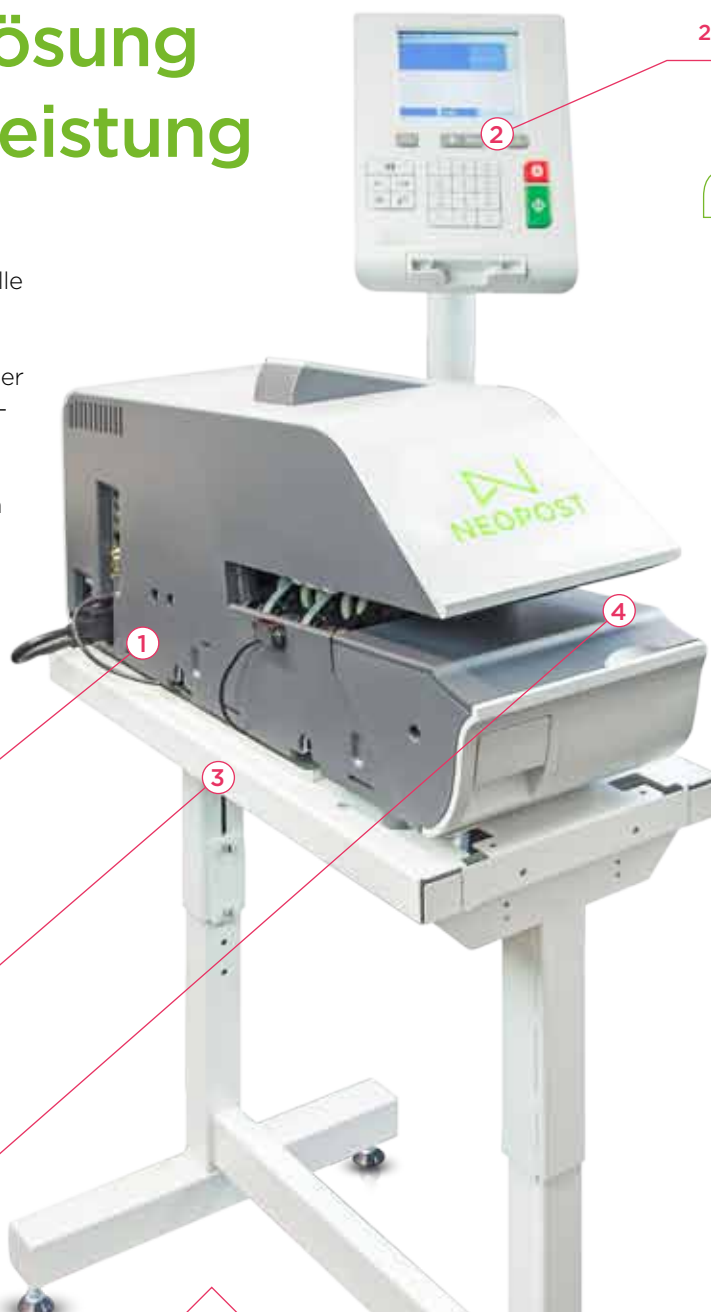

1. Die integrierte Anschlussleiste bietet jede Menge Möglichkeiten, so etwa die Fernwartung über eine digitale Schnittstelle.

Das heißt, unser Serviceteam kann Probleme online erkennen und schneller lösen. Die mögliche LAN-Anbindung der Frankierstation erhöht die Internetqualität und beschleunigt Gebühren- sowie Softwareupdates.

Sie möchten eine bessere Kontrolle Ihrer Portoausgaben? Auch das macht die IS-6000one möglich. Verbinden Sie das System mit

einem PC und setzen Sie auf die Kostenstellensoftware MAS (Mail Accounting Software) von Neopost, um Ihre Portokosten zu verfolgen, zuzuordnen und zu analysieren: nach Abteilungen, Portotarifen und Zeiträumen.

2. Der 5,7-Zoll-Farb-Touchscreen lässt sich in der Höhe und im Abstand zum Benutzer einstellen, seitlich schwenken, sowie vor- und zurückneigen und bietet jedem Benutzer einen bedienungsfreundlichen Arbeitsbereich.

3. Ein stabiler Untertisch ist im Lieferumfang enthalten. Er ist zwischen 50 und 72 cm höhenverstellbar – für eine ergonomische Maschinenarbeitshöhe und die perfekte Höhenangleichung der Frankierstation ans Kuvertiersystem.

4. Der Kuvertauswurf kann ganz nach Wunsch erfolgen. Als ideales Zubehör bieten wir ein motorgetriebenes Ablageband. Seine Stapelfunktion mit kontinuierlicher Nachführung ist auf die maximale Frankierleistung ausgelegt und minimiert den Bedienungsaufwand.

Technische Daten

Geschwindigkeit	bis zu 260 Umschläge/Minute
Bedienfeld	5,7-Zoll-Farb-Touchscreen
Briefdicke	bis zu 20 mm
Frankierstreifenspender	Standard
Speicherbare Jobs	15

Qualität und Sicherheit

Werbedruckbilder	35
Zusatztexte	15
Eingangsstempler	ja

Budgetoptimierung

Verwaltbare Kostenstellen	500
Neopost Mail Accounting Software	optional
Semipermanent-Druckkopf	ja

Onlinemanagement

Automatischer Download von Tarifen	ja
Fernwartung	ja

Peripherie und Systemanschlüsse

Barcodescanner	optional
USB-Massenspeicher	optional
Externer USB-Berichtsdrucker	optional

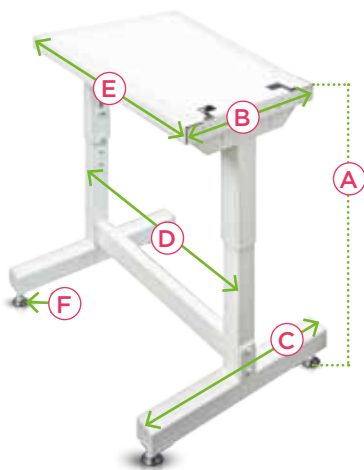
**Maße des Untertisches**

A	504 - 720 mm Gesamthöhe
B	320 mm Breite Tischplatte
C	300 mm Breite Gestellfuß
D	562 mm Tiefe Gestell
E	610 mm Tiefe Tisch
F	24 - 57 mm Stellfüßchen

Bereichsangaben entsprechen Maximal- und Minimalgröße des Tisches (verstellbar).

Wir sind für Sie da

Mit unserem flächendeckenden Neopost-Servicenetwerk garantieren wir Ihnen jederzeit schnelle Unterstützung durch unsere gut ausgebildeten Servicetechniker. Unser Engagement für eine erstklassige Kundenzufriedenheit ist sogar so fortschrittlich, dass wir ein automatisches Diagnoseprogramm für unsere IS-Produktlinie anbieten. Anhand der an uns übertragenen Systemdaten werden wir umgehend darauf hingewiesen, wenn Sie ein Problem haben. Kombiniert mit den Neopost Online Services ermöglicht uns dieser Fernzugriff auf Ihr System, das Problem aus der Ferne zu analysieren und zeitnah zu beheben.

Neopost Online Services: Gemeinsam sind wir stark

Neopost Online Services leisten einen wichtigen Beitrag zur erhöhten Produktivität der IS-6000one. Dank unseres auf Prävention hin ausgerichteten Servicekonzepts sind Störungen schnell behoben. Das System ermöglicht allen Anwendern dank seiner sehr einfachen Bedienbarkeit und mit der Unterstützung des Neopost-Serviceteams stets die bestmögliche Verfügbarkeit ihrer Frankiermaschine.

Warum Neopost?

Neopost ist ein weltweit führender Anbieter für Postbearbeitungslösungen, Transportservices und digitale Kommunikation. Wir glauben, dass Menschen der Schlüssel zum Geschäftserfolg sind. Deshalb sind unsere Produkte und Dienstleistungen darauf zugeschnitten, Ihrem Unternehmen dabei zu helfen, die Qualität von Interaktionen zu verbessern und Menschen näher zusammenzubringen.

In diesem Zeitalter der Multichannel-Kommunikation begleiten und unterstützen wir Sie dabei, neue und innovative Wege zu gehen. Wir beraten Sie, wie Sie kostensenkende Synergien schaffen. Und mit weltweiter Abdeckung sowie starker lokaler Präsenz bieten wir Ihnen durchgängige Betreuung: telefonisch, vor Ort sowie online.

Heute ist Neopost in 31 Ländern vertreten und hat ein Partnernetzwerk in mehr als 90 Ländern. Mit unseren Produkten und weitreichenden Programmen fördern wir ein verantwortungsvolles unternehmerisches Handeln und eine nachhaltige Entwicklung. Zudem engagieren sich unsere 6.200 Angestellten auf der ganzen Welt dafür, Ihre Interaktionen stimmiger und wirkungsvoller zu machen – und Ihnen dadurch einen Wettbewerbsvorteil zu bieten, der eine Fülle von Geschäftschancen eröffnet.

NEOPOST Handelspartner

HOLZER Papier- und Postbearbeitungsmaschinen**G. Holzer GmbH**Parkstraße 100
D-66578 SchiffweilerTelefon 06821 96485-0
Telefax 06821 96485-13
info@fpholzer.de
www.fpholzer.de